

Top[®]

AUTOMAZIONI

CARICATORI AUTOMATICI PER TORNII
& SOLUZIONI ROBOTICHE



**NO MORE REASONS
TO WAIT**

STONE

**STONE È UNA DELLE SOLUZIONI
ROBOTICHE UNIVERSALI DI
TOP AUTOMAZIONI**

**MAGAZZINO SU PALLET GIREVOLE
PER IL CARICO/SCARICO DEI
COMPONENTI**

**CONFIGURABILE CON TUTTE
LE MACCHINE A CONTROLLO
NUMERICO QUALI TORNI,
CENTRI DI LAVORO,
RETTIFICHE, ECC...**

i4.0



LAYOUT ED INSTALLAZIONE

STONE è disponibile nella versione centrale e, per le dimensioni in pianta, può adattarsi a qualsiasi macchina utensile e all'ambiente di lavoro circostante. Quando STONE non è utilizzato, la posizione del robot Fanuc lascia sempre libera l'area di lavoro della macchina utensile. Il design consente un fluido utilizzo del pannello di controllo, un agevole accesso nelle fasi di preparazione della macchina CNC asservita ed una veloce verifica degli attrezzaggi.

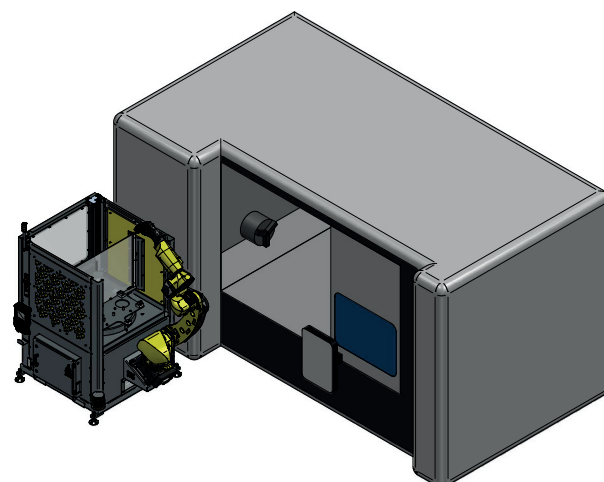



Scansiona il QR CODE
per vedere la macchina in funzione



STONE

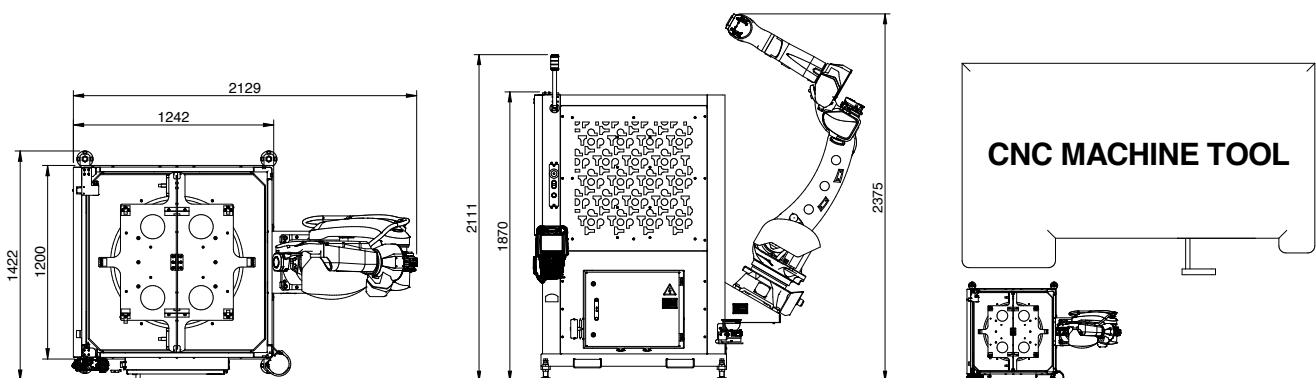



SPECIFICHE ROBOT

- Fancuc M-20iD/25
- Massimo carico 25 kg
- Sbraccio 2.000 mm, al centro della pinza
- Massima velocità (J6) 720 °/s
- Ripetibilità +/- 0,02 mm
- Classe di protezione al polso IP67
- Peso 250 kg



UNITÀ DI CONTROLLO

- Controller R-30iB PLUS
- Programmazione intuitiva
- Interfaccia utente user-friendly
- Funzioni collaborative Fanuc
- Teach Pendant (touch screen)
- Statistiche utilizzo macchina
- Software di manutenzione predittiva
- Opzioni di carico e scarico in modalità eccentrica
- Funzione di Homing
- Completa gestione via software del magazzino rotante



CARATTERISTICHE DELLE PINZE (IN BASE AL PROGETTO)

- Pinza 2 griffe per figure rettangolari o similari
- Pinze 3 griffe per figure rotonde o similari
- Pinze 2 griffe per alberame
- Pinze speciali per applicazioni specifiche
- Sistema soffio aria
- Sistema sostituzione pinze a sgancio rapido
- Sensore rilevamento bassa pressione aria

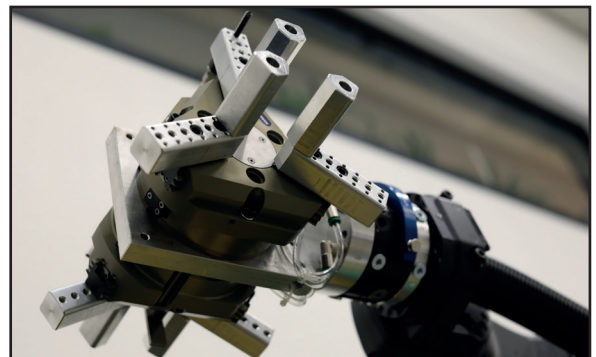

STAZIONI DI LAVORO SUPPLEMENTARI

- Scarico lavorazioni su contenitore/ cella/nastro
- Posizionamento lavorazioni su macchina di misura pezzo
- Ulteriori lavorazioni realizzabili su richiesta del cliente

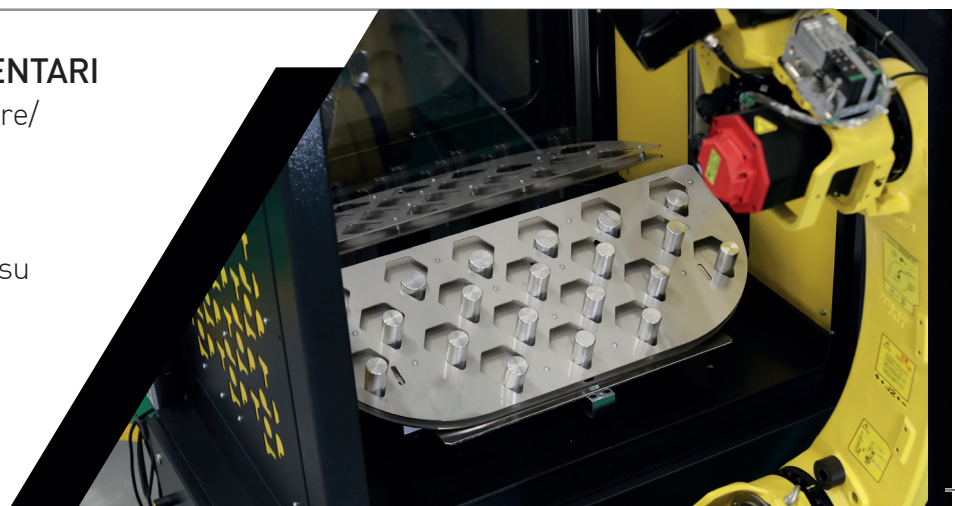

MAGAZZINO SU PALLET GIREVOLE

- 2 vassoi (adattabili a forma e dimensione dei vari lavorati)
- Dimensione vassoi 600x400mm
- Peso max consentito 60 kg/vassoio
- Struttura metallica zincata per la massima durata
- Sistema rapido di fissaggio vassoi

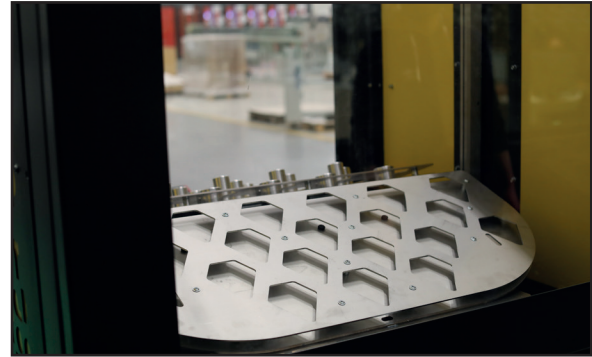

SICUREZZA

- Fanuc Dual Check Safety System integrato con sistema visione tramite scanner laser
- Integrazione apertura porta macchina CNC asservita con sistema pneumatico o servomotore qualora quest'ultima sia predisposta

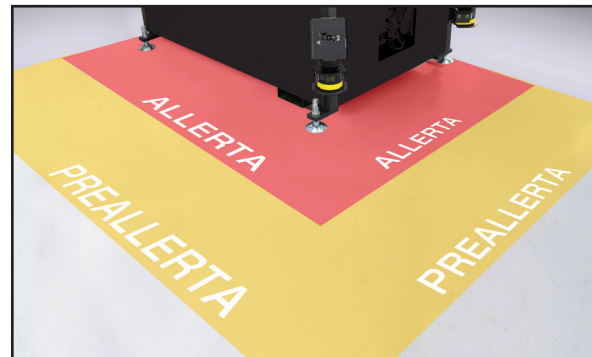

PREDISPOSIZIONE CONNESSIONI

- Predisposizione teleassistenza
- Predisposizione per connessione Industria 4.0

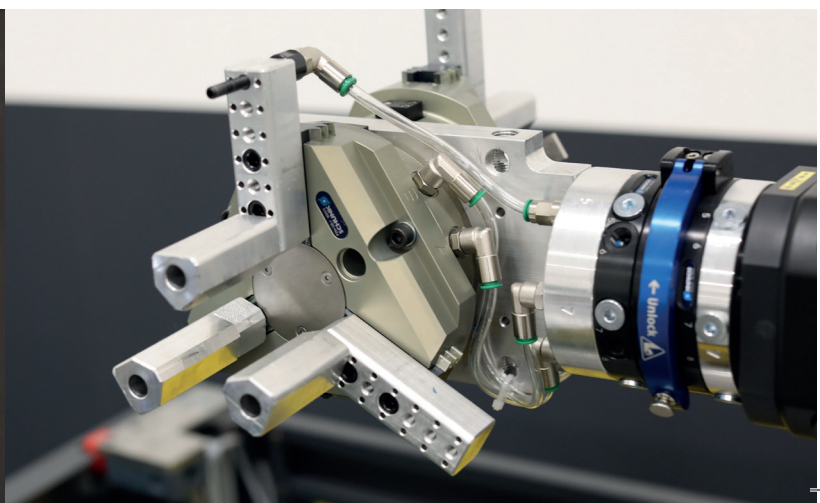



COME RAGGIUNGERCI ►
scan QR code



TOP AUTOMAZIONI S.R.L.

Via Torrianese, 62
47824 Poggio Torriana (RN)

Tel. +39 0541 688248
Fax +39 0541 688168

topautomazioni@topautomazioni.com
www.topautomazioni.com